

Online infosessies – Woensdag 18 en donderdag 19 november 2020

## N73 Breeërsteenweg, Kinrooi

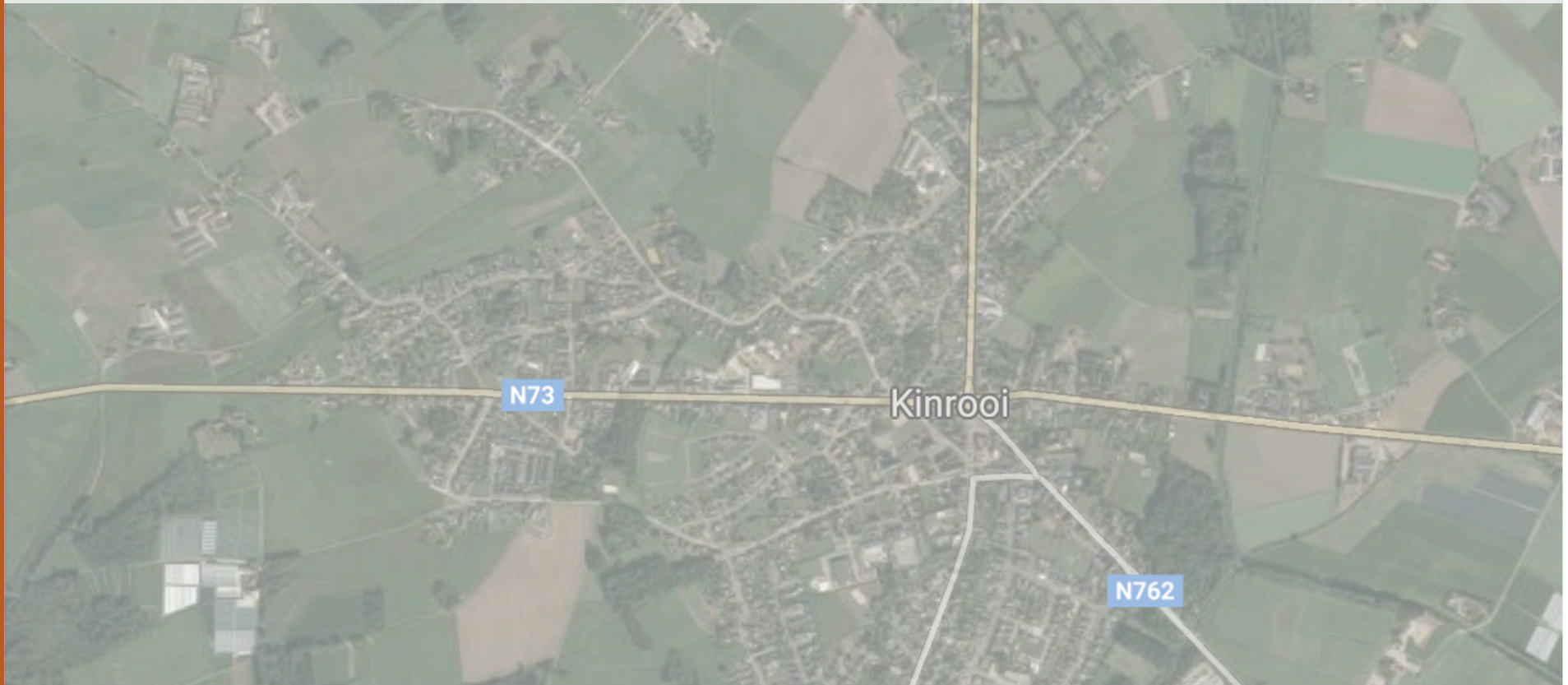

**De online infosessie start zo dadelijk.**

N757



**Vlaanderen**  
is wegen en verkeer

# Huisregels

- Zet je **microfoon uit**.
- Een **vraag stellen of reageren** op een andere vraag, doe je via de **chat-functie**. De moderator zal de vragen overlopen en door de sprekers laten beantwoorden.
- Dit is een **algemene infosessie**. Gelieve daarom bij voorkeur vragen te stellen in het algemeen belang. **Individuele vragen** zijn welkom op **[bereikbaar.limburg@wegenenverkeer.be](mailto:bereikbaar.limburg@wegenenverkeer.be)**.

# Verwelkoming

Jo BROUNS  
Kinrooi, Burgemeester



# Inhoud

- Krachtlijnen projectontwerp
- Procedure grondverwerving
- Riolering & afkoppelingen
- Timing
- Communicatie & contact
- Vragenronde

# Krachtlijnen project

Ivo WOLFS  
Arcadis, Projectleider

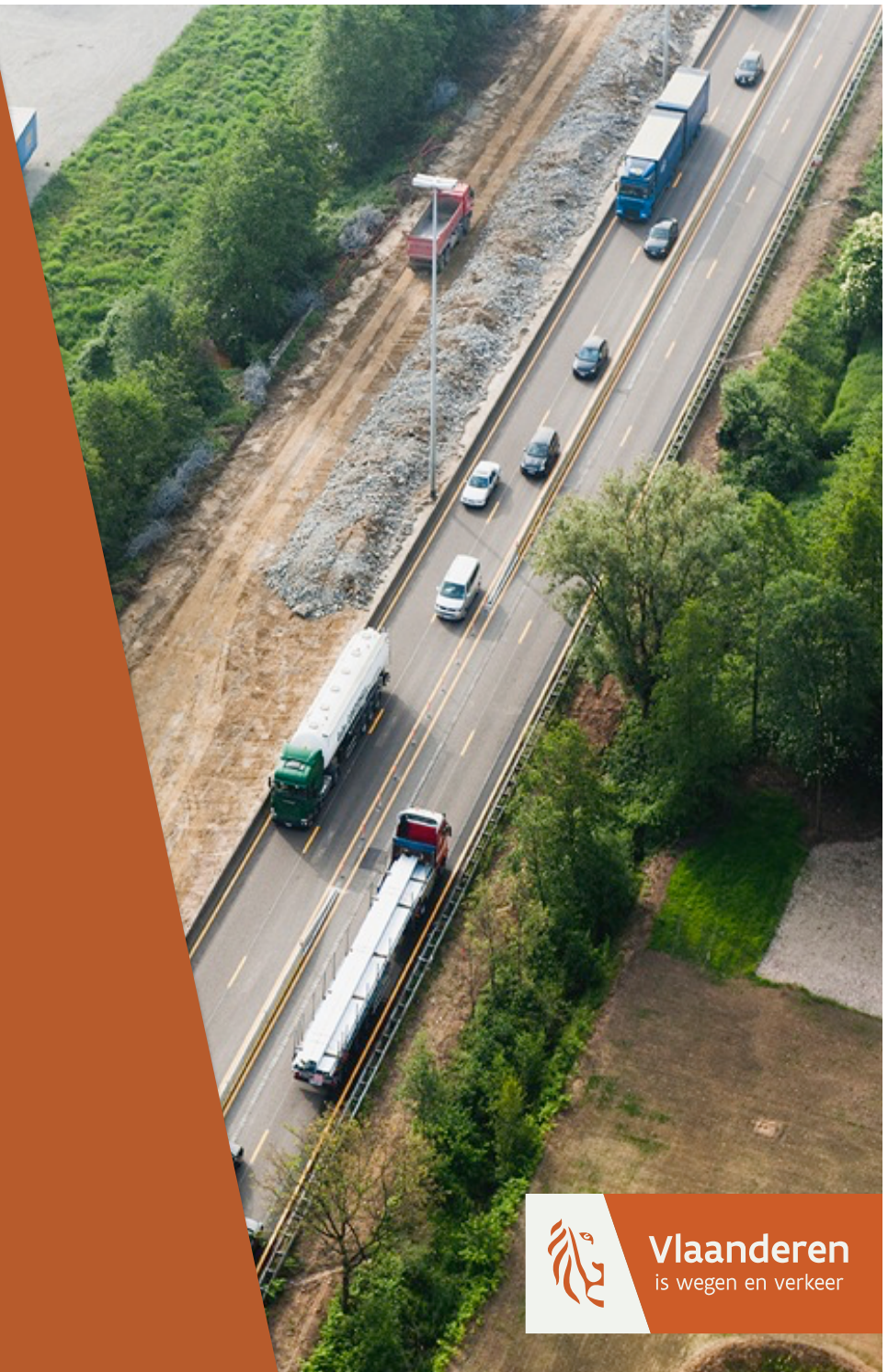

# Projectzone



AGENTSCHAP  
WEGEN & VERKEER



Breeërsteenweg (N73), Kinrooi  
Aanleg veilige fietspaden en kruispunten  
[www.wegenverkeer.be/kinrooi](http://www.wegenverkeer.be/kinrooi)

# Doelstellingen

- Meer **veiligheid** voor **fietsers** en **voetgangers**
- Meer **veiligheid** voor **gemotoriseerd verkeer**, met het oog op het matigen van de snelheid
- **Vernieuwde bushaltes** conform de normen op het gebied van comfort, veiligheid en toegankelijkheid
- **Duurzaam** en **ecologisch** verantwoord **waterbeheer**

# Krachtlijnen: hoe doelstellingen realiseren?

- **Vrijliggende of verhoogde enkelrichtingsfietspaden** in asfalt met veilige oversteekplaatsen
- Verkeersveilige en **overzichtelijke kruispunten** en een brede **middenberm** als ‘**toegangspoort**’ bij het begin van de nieuwe zone 50 km/u
- Nieuw **wegdek** in **asfalt**, binnen bepaalde delen van de projectzone
- Maximale afkoppeling van regen- en afvalwater via een **gescheiden rioleringsstelsel**



# Krachtlijnen: ontwerp fietspaden

- De precieze **inrichtingseisen** van fietspaden langs gewestwegen zijn **afhankelijk** van het **snelheidsregime**:
  - Tussen begin bebouwing (zijde Bree) en kruispunt Broekstraat/Luitedstraat : vrijliggend met een groenstrook
  - Vervolgens, tot aan bebouwde kom (Kloosterstraat): aanliggend maar verhoogd
- De **aanbevolen breedte** bedraagt **1m75 of meer**. Ter hoogte van de zijwegen krijgt het fietspad een rode coating.

# Krachtlijnen: ontwerp fietspaden

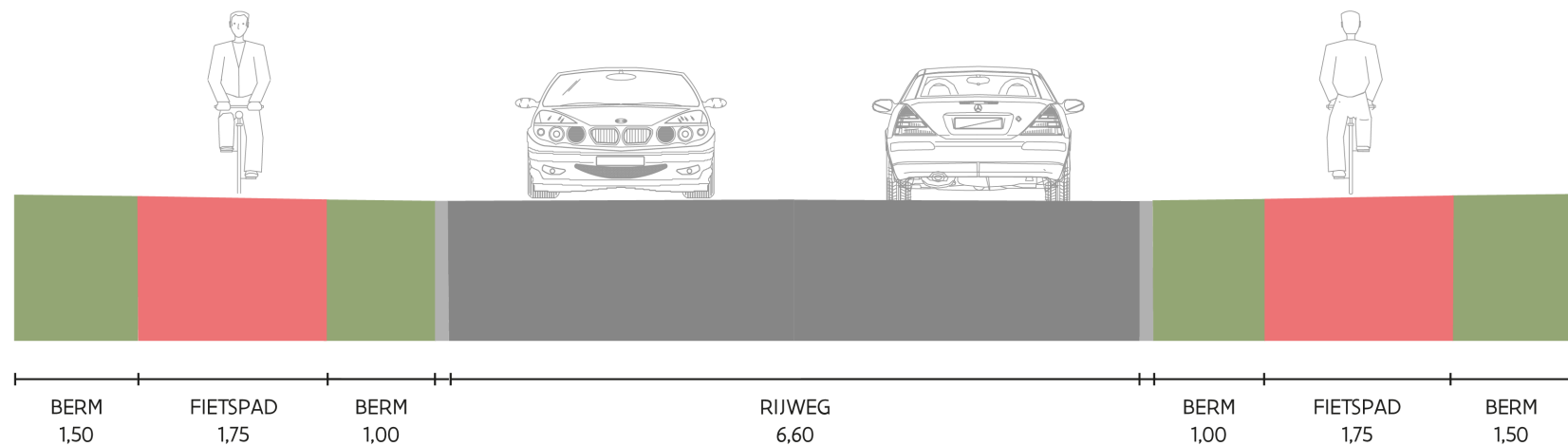

*Dwarsprofiel, vrijliggende fietspaden (zone 70 km/u)*

# Krachtlijnen: ontwerp fietspaden

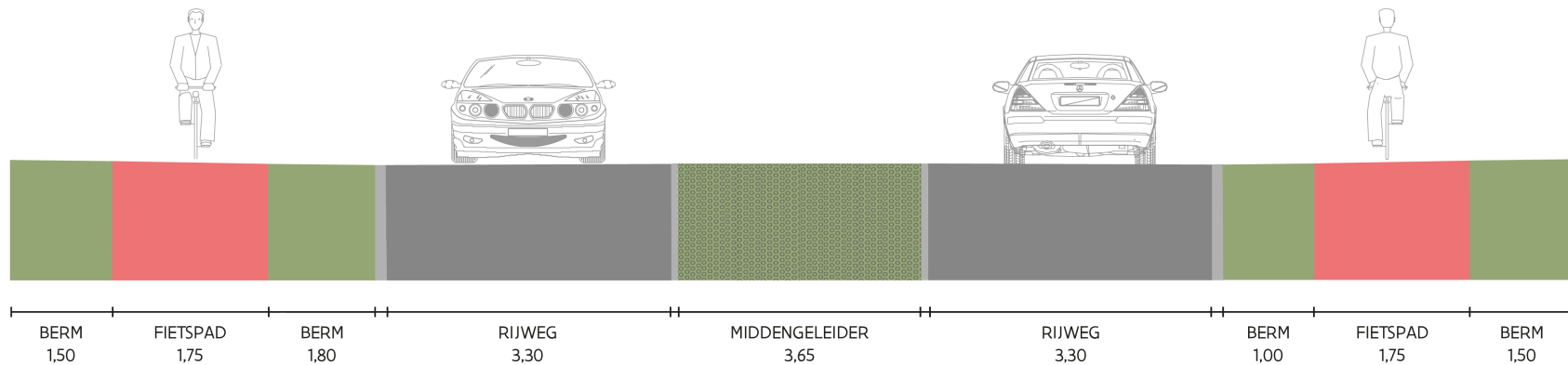

*Dwarsprofiel, toegangspoort (zone 70 > 50 km/u)*

# Krachtlijnen: ontwerp fietspaden

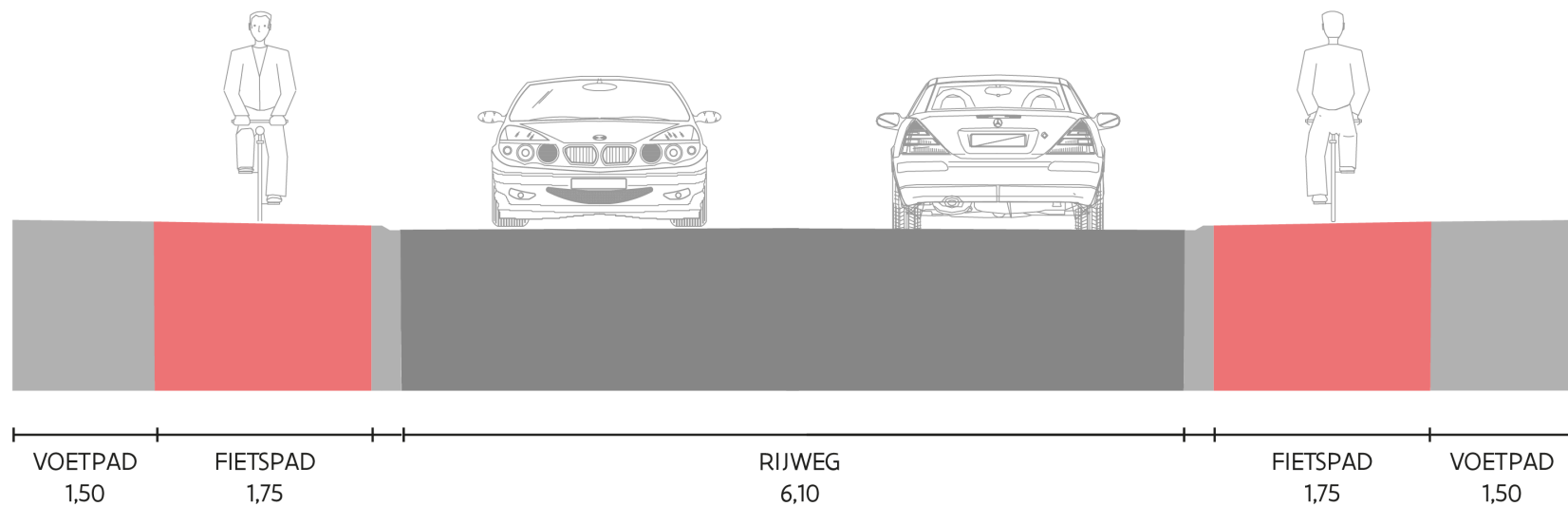

*Dwarsprofiel, aanliggend verhoogd (zone 50 km/u)*

# Krachtlijnen: ontwerp kruispunten

## Binnenweg

- Rijweg meer ingesnoerd: auto's stoppen vóór het fietspad, met voldoende zicht op rijweg
- De fietspaduitbuiging richting Kinrooi blijft behouden. Het project sluit hier rechtstreeks op aan. De bomen in deze berm kunnen verder ontwikkelen en aangevuld worden

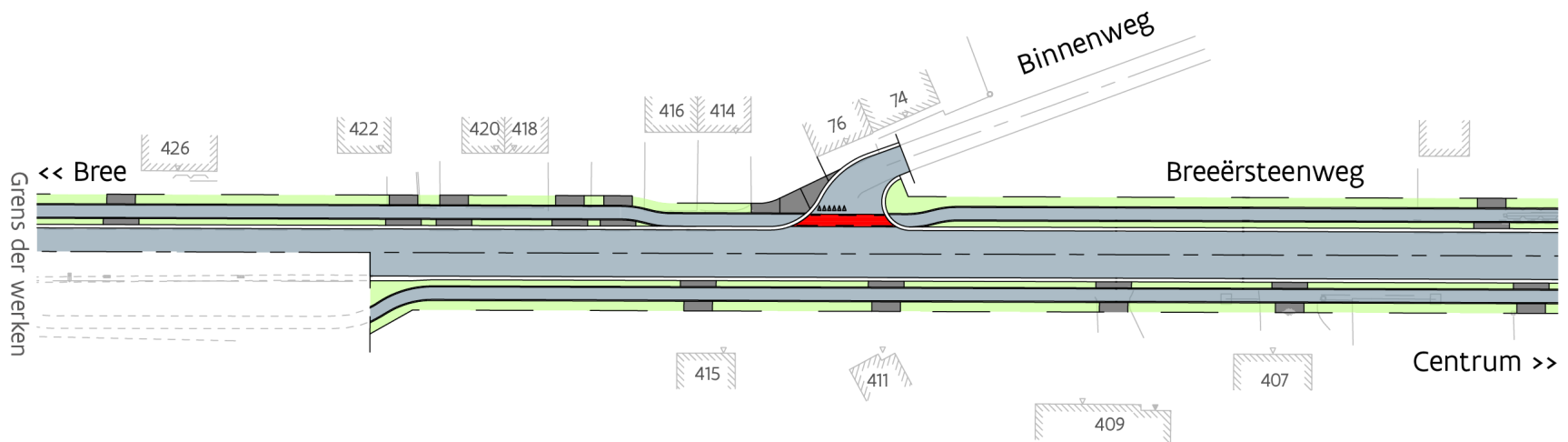

# Krachtlijnen: ontwerp kruispunten

## Broekstraat x Luitestraat x Keunenstraat:

- Brede middenberm, met rijweg die weerskanten uitbuigt
- Zowel fysiek als visueel toegangspoort tot Kinrooi-centrum
- Snelheid van 70 km/u naar maximum 50 km/u. De zone 50 wordt dus uitgebreid
- Beveiligde voetgangersoversteekplaatsen, dichtbij de bushaltes

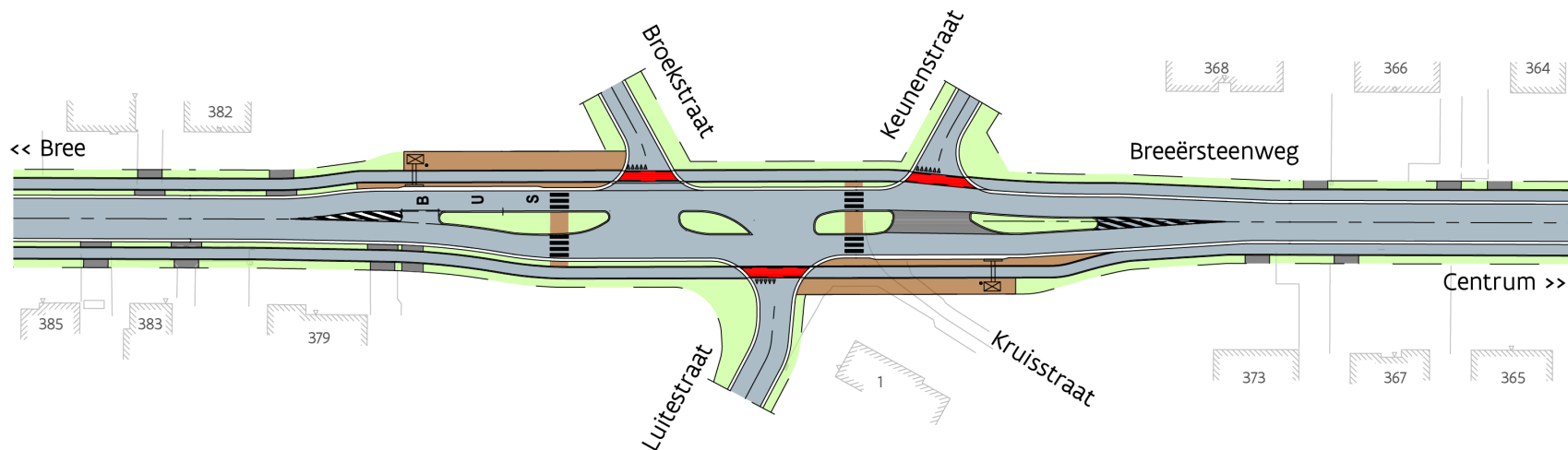

# Krachtlijnen: ontwerp kruispunten

## Hoogstraat x Hilvenstraat

- Het wegprofiel van kruispunt blijft behouden, zonder uitbuiging
- Het verhoogde fietspad wordt op kruispunt gelijk met de rijweg uitgevoerd

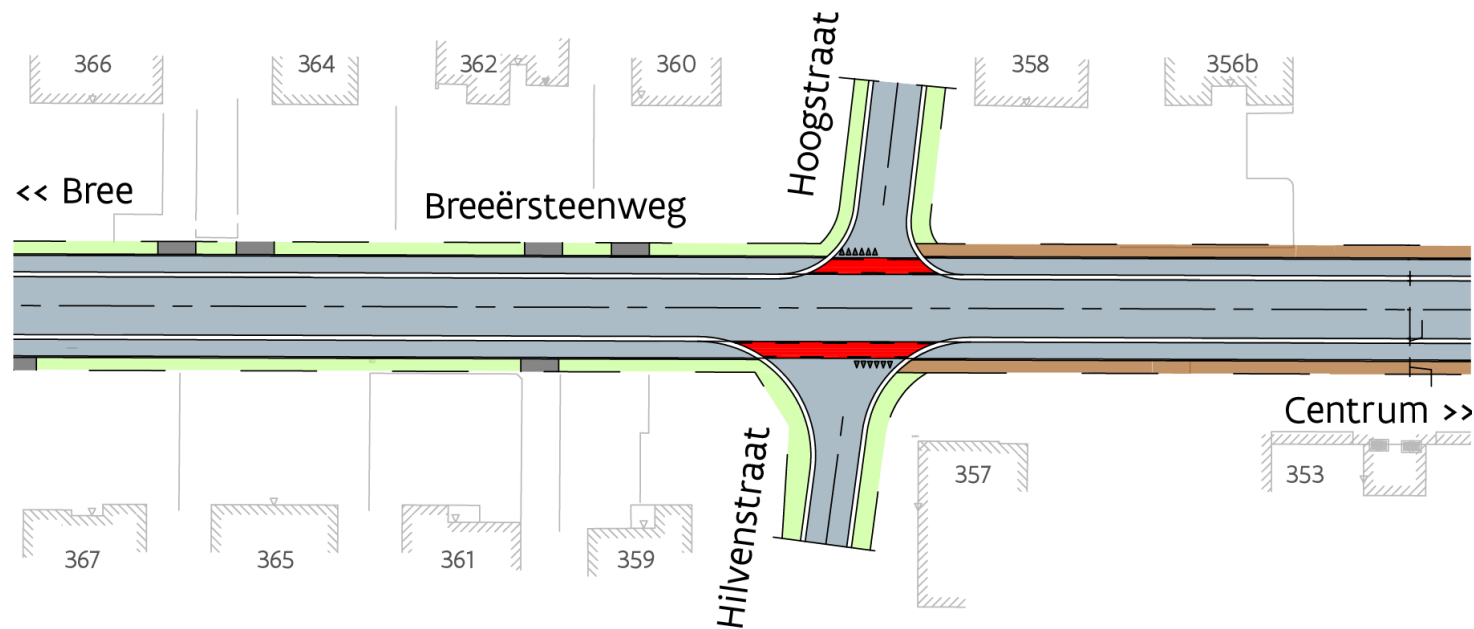

# Krachtlijnen: ontwerp kruispunten

## Doorsteek Meyersveld

- Extra voetgangersoversteekplaats, uitgevoerd via beveiligde middenberm, met uitbuiging van rijweg
- Waarom deze locatie? Verbinding met Meyersveld en centraal gelegen tussen toegangspoort en begin bebouwde kom

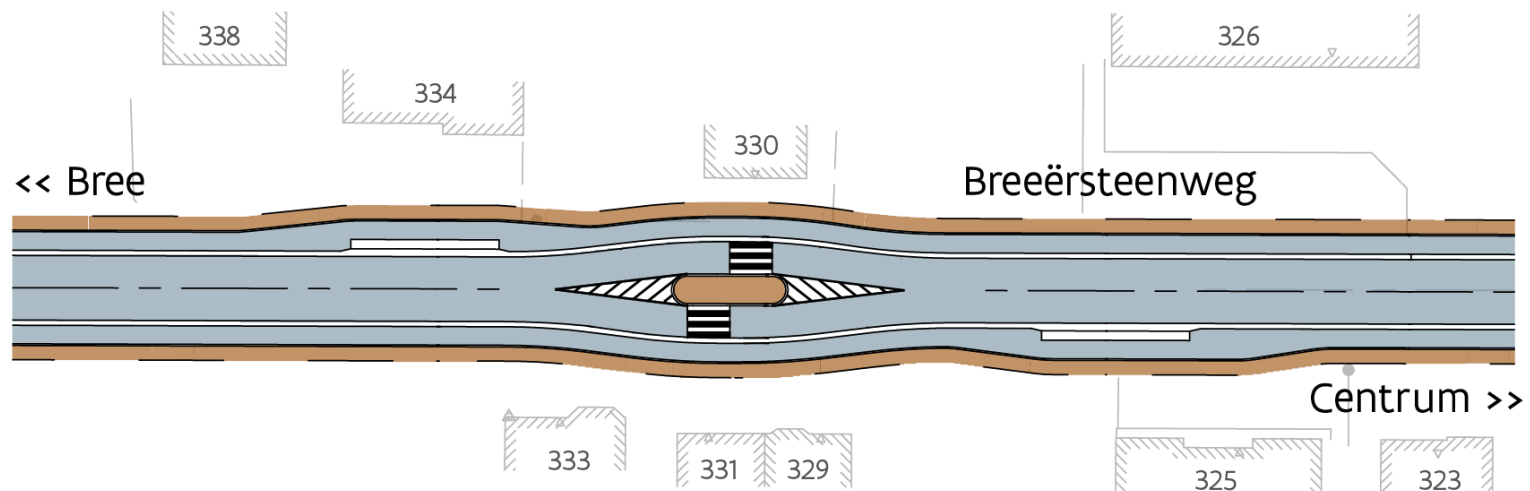



# Krachtlijnen: ontwerp kruispunten

## Kloosterstraat x Kerkhofstraat

- Het verkeersplateau markeert vandaag begin bebouwde kom
- Uitvoering blijft behouden, maar fietspaden worden verhoogd doorgetrokken richting centrum

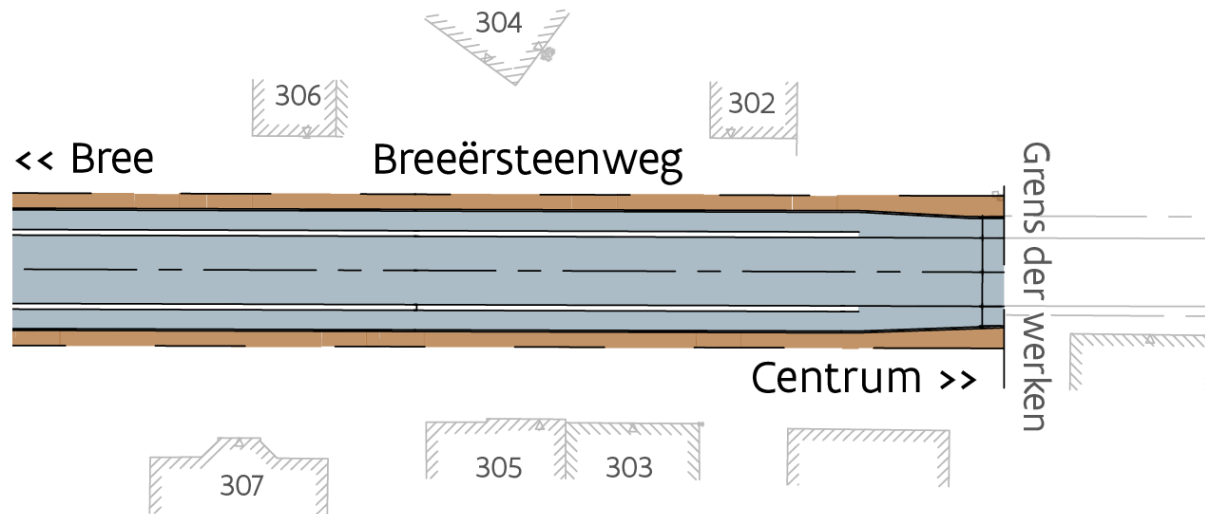

# Krachtlijnen: openbaar vervoer

- De **locaties** en het **aantal bushaltes** blijven **ongewijzigd**
- **Gezien ligging** binnen zone 50 km/u: principe van **halteren op de rijweg**
- De haltes worden vernieuwd **volgens de normen** op gebied **comfort, veiligheid en toegankelijkheid**

# Krachtlijnen: Inritten langs gewestweg

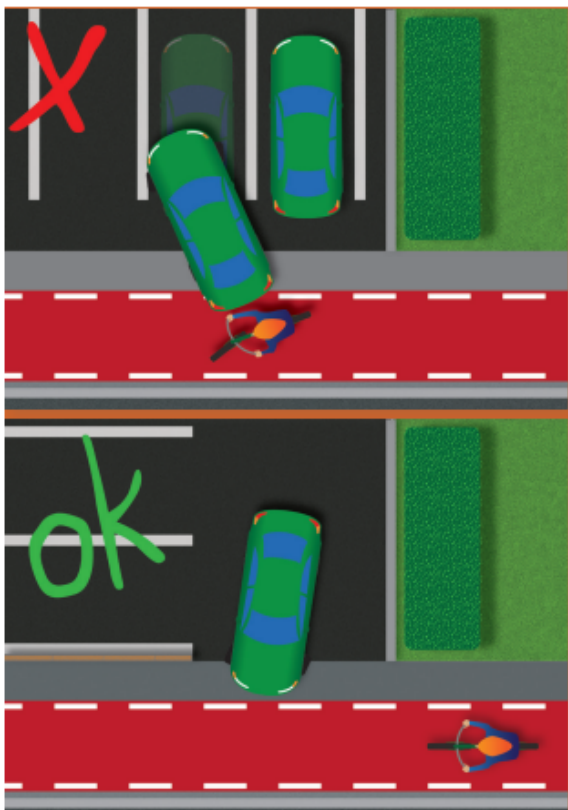

Geen insteekparkings

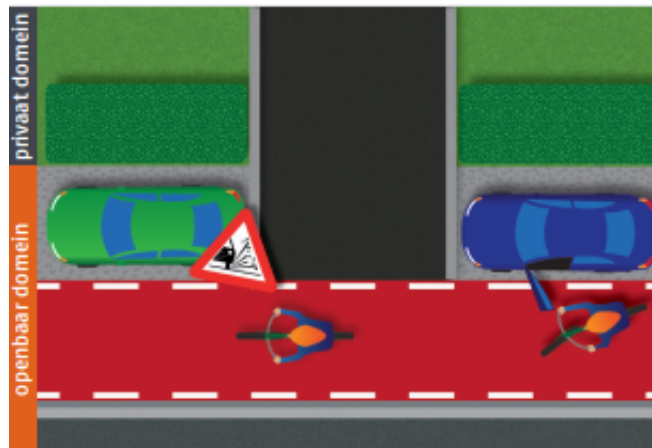

Geen verharde bermen

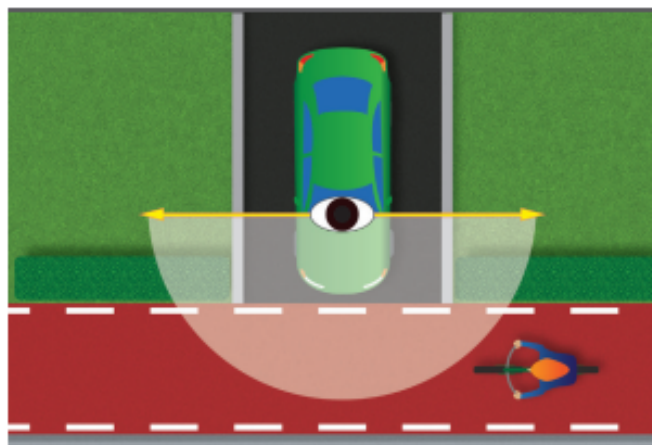

Goede zichtbaarheid

Hoogte niet doorzichtige afsluiting max 75cm

# Krachtlijnen: Inritten langs gewestweg

- Toegang tot **private woningen en bedrijven**: maximum 1 inrit per eigendom.
- Toegang tot private woningen en gebouwen **met beperkte verkeer genererende activiteiten**: maximum breedte van 4,50m toegestaan. Bij clustering van 2 inritten op de perceelsgrens wordt in een gemeenschappelijke toegang maximaal 7,00m toegestaan.
- Toegang tot bedrijven en gebouwen **met sterk verkeer genererende activiteiten en landbouwgronden**: slechts 1 toegang met een maximale breedte van 7,00m toegestaan.

# Procedure grondverwerving

Mathieu RUTTEN

Externe onderhandelaar, Beëdigd landmeter-expert

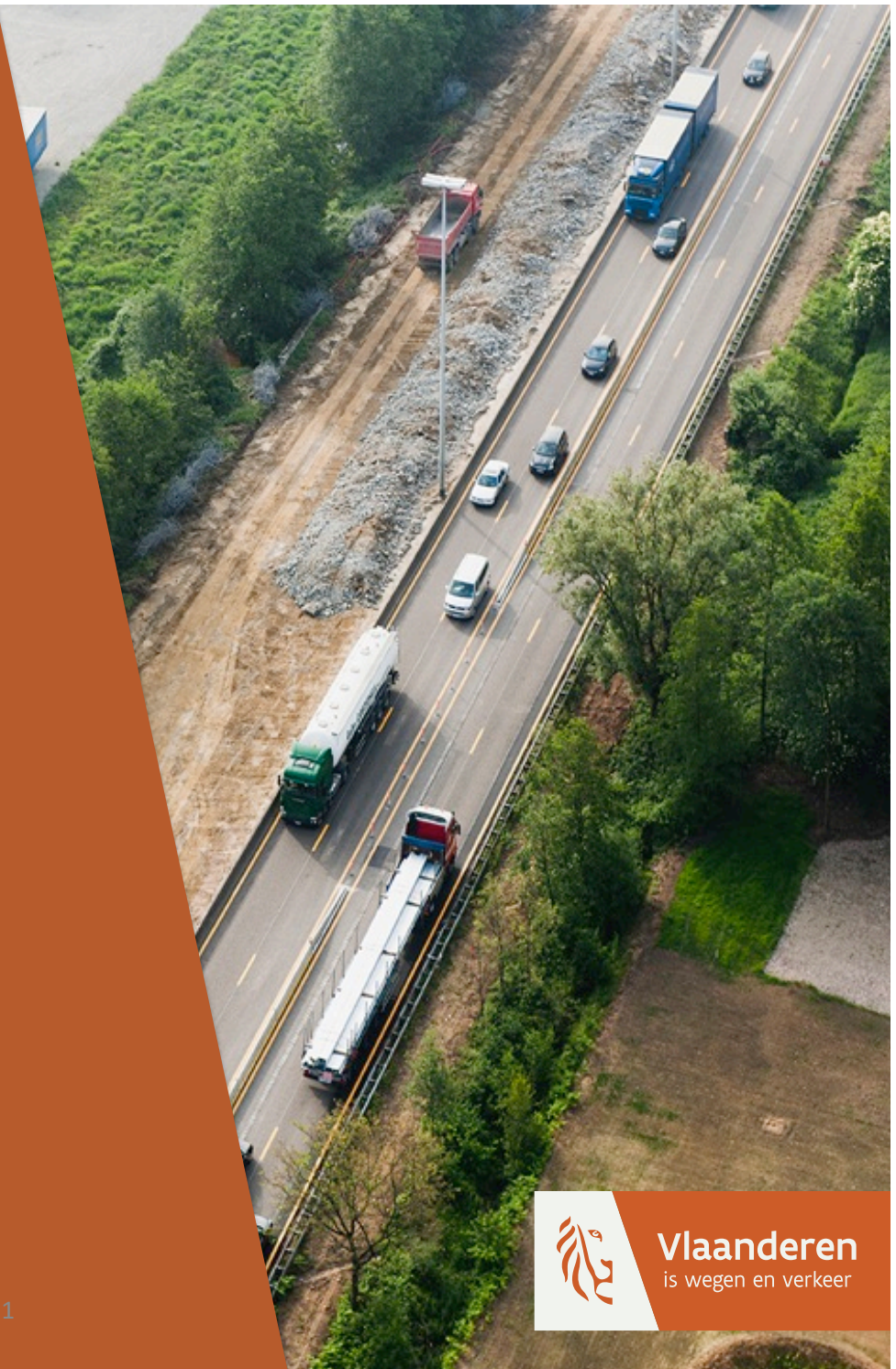

# Wie is wie?

## **Agentschap Wegen en Verkeer (AWV):**

- Wegbeheerder Vlaamse overheid
- Grondverwervende instantie / opdrachtgever

## **Afdeling Vastgoedtransacties (VGTA):**

- Vlaamse overheid
- Raming vergoeding en verlijden van aktes

## **Landmeters en Vastgoedexperten**

- Externe onderhandelaar, beëdigd landmeter-expert
- In opdracht van AWV en in samenwerking met VGTA

# Algemene procedures

1. Vastgoedtransacties: **schatting vergoeding** per inneming
2. Agentschap Wegen en Verkeer: opmaak **plan verwervingen** en aanvraag **ministerieel besluit**
3. Onderhandelaar Mathieu Rutten (Landmeters-en Vastgoedexperten): individuele **besprekingen** met **eigenaars/gebruikers**

# De verwerving (1)

## Minnelijke aankoop

- Vergoeding bepaald door Afdeling Vastgoedtransacties
- Ondertekening verkoopbelofte
- Ondertekening akte: binnen 6 maanden
- Betaling: binnen 3 maanden na de akte

## Gerechtelijke verwerving

- Indien geen minnelijk akkoord
- Procedure bij de vrederechter (onafhankelijke derde partij)
- Externe deskundige schatter
- Spoedprocedure: korte termijnen
- Eigendomsoverdracht & betaling vergoeding bij vonnis vrederechter



# De vergoeding (2)

## Schatting

- Afdeling Vastgoedtransacties
- Objectiviteit & neutraliteit
- Op basis van vergelijkingspunten

## Samenstelling vergoeding

- Waarde van de eigendom: venale waarde grond + eventuele opstallen
- Gelijkheidsprincipe
- Wederbeleggingsvergoeding : degressief %
- Wachtinteressen: 3 maanden interest

## Bespreking eigenaars/gebruikers (3)

- Bij **ontvangst ministerieel besluit**, vermoedelijk eind dit jaar
- **Begin 2021, afspraak met eigenaars** voor bespreking verwerving door externe onderhandelaar Mathieu Rutten (Landmeters-en Vastgoedexperten)
- Belang van correcte en **volledige contactgegevens** (telefoon, gsm of e-mail)

# Gescheiden riolering

Erik FRAEYS

Fluvius, Regio-ingenieur riolering



# Inhoud

1. Wetgeving
2. Afkoppelen
3. Stappenplan
4. Afkoppeladvies
5. Premie

# Fluvius

- Elektriciteit
- Aardgas
- Kabeltelevisie
- Riolering: rioolbeheerder in 84 Vlaamse steden en gemeenten



# 1. Wetgeving

*fluvius.*

## Wetgeving



- Europese kaderrichtlijn water en stedelijk afvalwater – al het afvalwater moet gezuiverd worden
- Vlaanderen Wetgeving VLAREM II
  - Hemelwater gescheiden afvoeren: zowel op privé als openbaar domein
  - Aansluitplicht van het vuilwater
- Waarom?
  - Wateroverlast tegengaan
  - Bij hevige regen geen afvalwater via overstort in beken
  - Infiltratie is voeding grondwater
  - Verbeterde werking zuiveringsstation

## Wetgeving: voor woningbouw



- Gewestelijke Stedenbouwkundige Verordening hemelwater → van toepassing op het “jaar” van de afgeleverde bouwvergunning van een woning:
- Hemelwaterput: vanaf 7 september 1999
- Gescheiden stelsel: vanaf 1 februari 2005
- Hemelwaterput + gescheiden stelsel + infiltratie: vanaf 1 januari 2014



# Voorwaarden voor een rioleringsproject ten gevolge van wetgeving



- Gescheiden riolering: vuil water en regenwater apart af te voeren
- Vuilwater naar zuiveringsstation & regenwater naar waterloop
- Afkoppeling regenwater op publiek en particulier domein



## 2. Afkoppelen op privédomein

## Particuliere afkoppeling: afvalwater - regenwater



- Afvalwater naar vuilwaterriool (DWA). **Verplicht aan te sluiten.**
- Huisaansluitputje voor afvalwater wordt geplaatst door Fluvius
- Eventueel aanwezige sterfput afkoppelen (en gebruiken voor regenwater ~ infiltratie)
- Regenwater **mag maar moet niet** aangesloten worden
- Huisaansluitputje voor regenwater wordt geplaatst door Fluvius

# Afkoppelingsadvies



- Een afkoppelingsadviseur helpt je met:
  - Opmaak plan bestaande toestand
  - Opmaak plan ontwerp\*
    - Afkoppeling / aansluiting
    - Locatie van de aansluitputjes
  - Aanvragen van premies

## Wat doet Fluvius en de gemeente voor u?



1. Vrijstelling (her)aansluitingsvergoeding tijdens project voor 1 regenwater- en vuilwater aansluiting.
2. Organiseren van de keuring van de privéwaterafvoer aan het einde van de werken op openbaar domein.

### **Opgelet!**

Fluvius betaalt eenmaal de keuring. De kosten voor een herkeuring zijn ten laste van de klant, alsook voor een keuring die niet binnen de afgesproken termijn valt.

# Bovengronds afvoeren / infiltreren

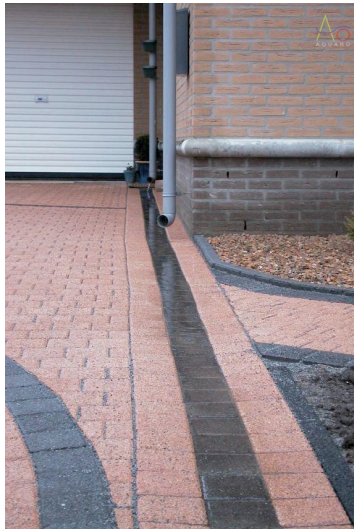

Ter hoogte van rooilijn: afvoerputje voorzien!  
Verboden het regenwater over het voetpad te laten lopen!

## Hoe wordt elk perceel aangesloten?



- Bestaande lozingspunten
  - Opvang van alle lozingspunten ter hoogte van de rooilijn, nadat deze op het terrein of rond de woning (open of halfopen bebouwing) zijn samengebracht tot één leiding
- Nieuwe huisaansluitputjes
  - 1 putje voor afvalwater en 1 putje voor regenwater
  - **Plaatsing op privédomein**
  - **Maximum aansluitdiepte: 1,30 m!**







## 6. Premies

*fluvius.*

## Op welk premiebedrag heeft u recht voor uw gescheiden stelsel?



- De Fluvius premie bedraagt maximum €400 en bestaat uit 2 delen:
  - Er wordt een forfaitair bedrag van €200 betaald voor de aanleg van een gescheiden afvoer van huishoudelijk afvalwater en niet-verontreinigd hemelwater. Dit forfaitair bedrag wordt enkel uitbetaald bij voorlegging van minimum één betalingsbewijs.
  - Er wordt bijkomend een premie betaald van maximum €200 voor de kosten. Dit met een maximum van 50% van de bewezen kosten via facturen.
- Beschermden klanten: + 20%

## Procedure



- Wat indien er niet wordt afgekoppeld? Milieuovertreding (Vlarem II)!
- Mogelijke gevolgen:
  - Schade aan netten:
    - Vervuiling regenwaterstelsel
    - Wateroverlast op vuilwaterstelsel
- Iedereen afkoppelen!
- Recht op premie vervalt
- Tweede (her)keuring ten laste van eigenaar

# Premie hemelwaterput met pompinstallatie



- Hemelwaterput plaatsen met pompinstallatie
- Minstens 1 toilet of 1 wasmachine dient aangesloten te worden
- Premie te bekomen volgens het reglement dat op dat moment van toepassing is (momenteel bedraagt dit €250)

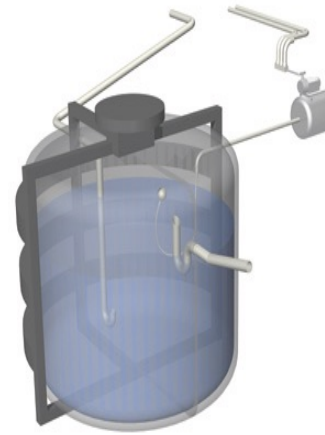

Rustige watertoevoer !

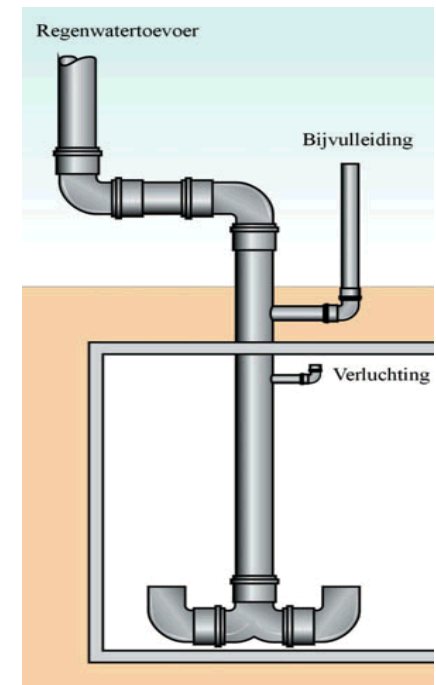

# Premie infiltratie van hemelwater ter plaatse



Plaatsen van een infiltratiesysteem

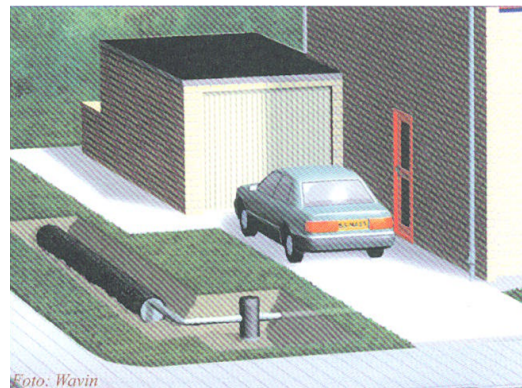
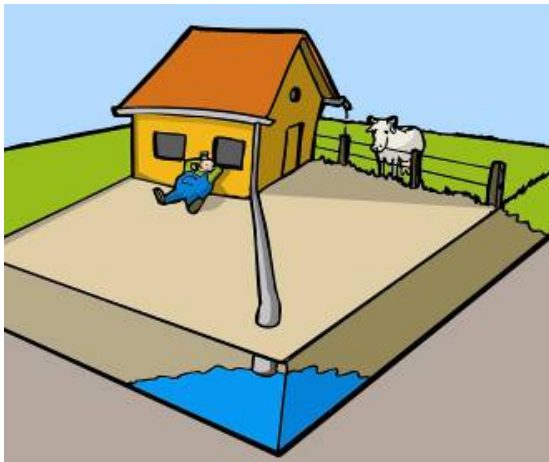

## Premie infiltratie van hemelwater ter plaatse



- Premie te bekomen volgens het reglement dat op dat moment van toepassing is (momenteel bedraagt deze €250)
- Niet voor woningen met een bouwvergunning na 1 februari 2005

## Contact

- Infolijn: 078 35 35 34
- Storingslijn: 078 35 35 00
- [www.Fluvius.be](http://www.Fluvius.be)



# Afkoppelen regen- en afvalwater

Roger LEMMENS

Projectmanager, Coconsulting



Vlaanderen  
is wegen en verkeer

48



LANDSCHAPSINRICHTING

RIOLERINGSCONCEPTEN

KEURING RIOLERING

STUDIE- EN ONTWERPBUREAU

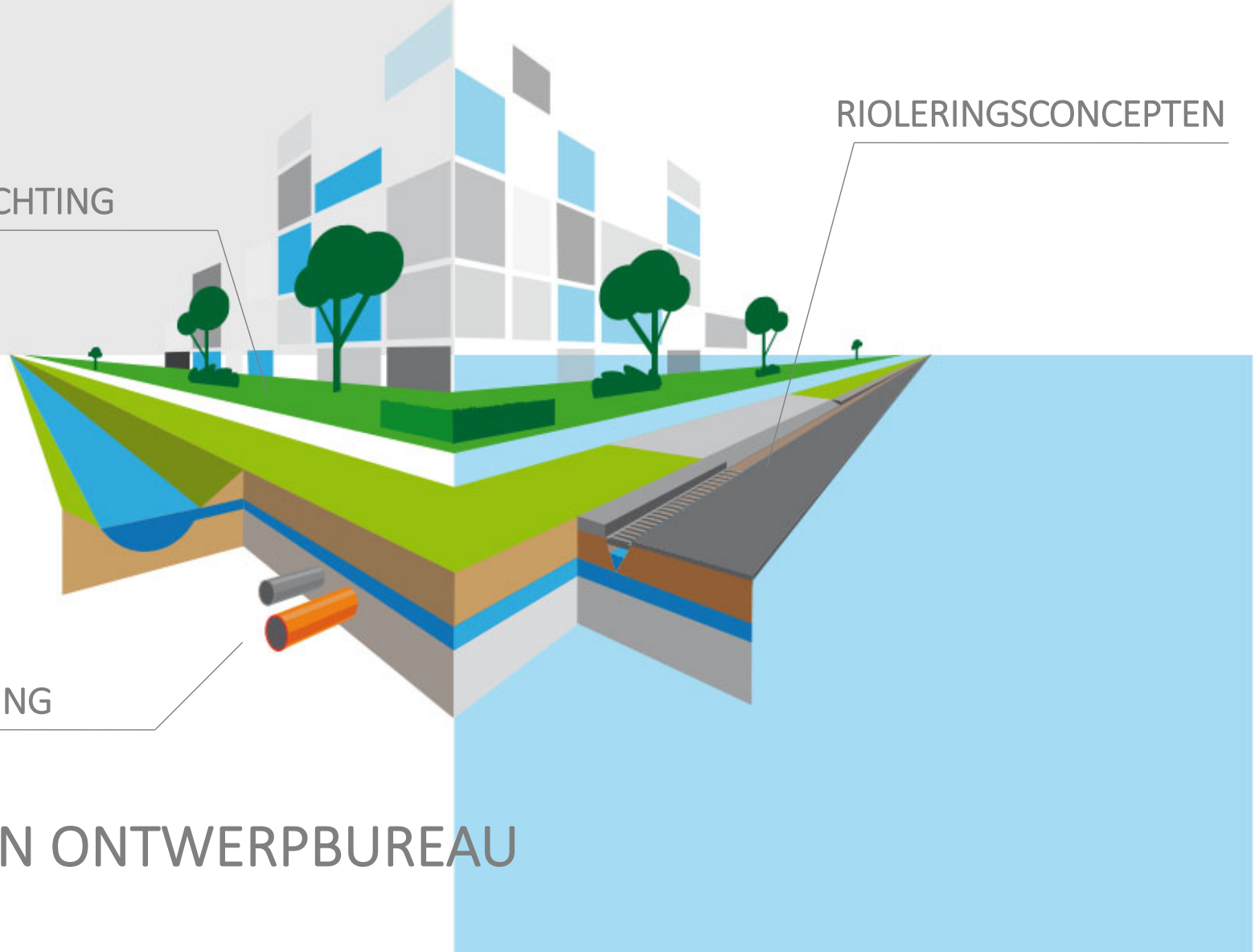

# Onze taak in dit project ?

Bewoners kosteloos adviseren en helpen om de privériolering correct af te koppelen.

- Technisch
- Reglementair
- (niet voor woningen na 2005)

## Wat is scheiding van riolering?

 Gemengde riolering



Gescheiden riolering:

 Vuilwaterafvoer of DWA

 Regenwaterafvoer of RWA



## Wat is scheiding van riolering?

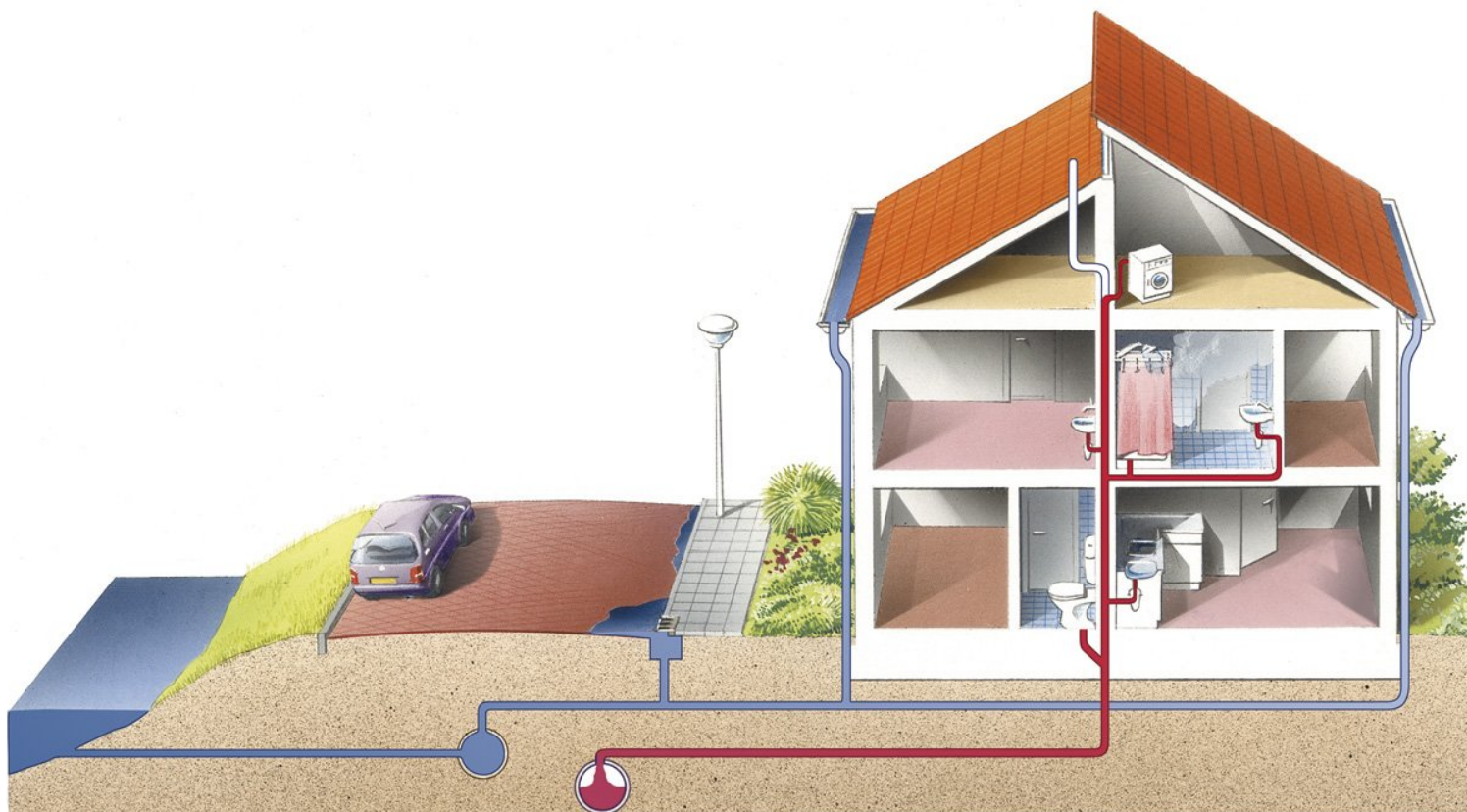

# huisaansluitputjes



# Onze werkwijze ?

Bezoek aan huis/bedrijf

Bestaande toestand (BT)  
(of inventarisatie)

Ontworpen toestand (OT)  
(of ontwerp)

# Opmaak plan BT en OT

- In overleg met bewoner
- Ter plaatse op de computer

Bestaande toestand

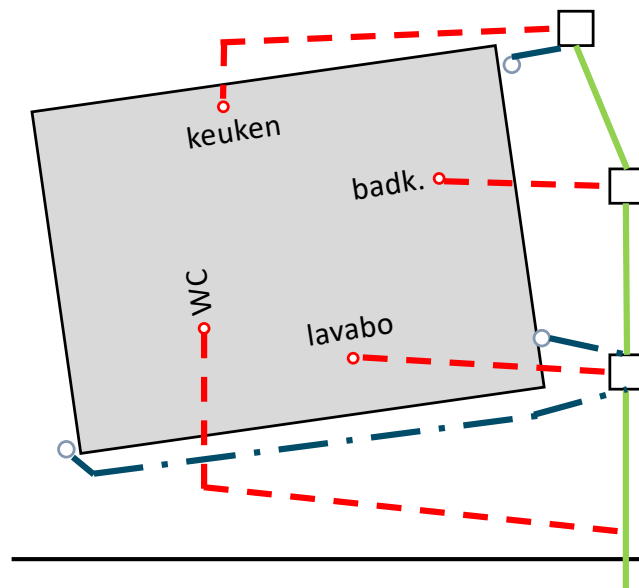

Ontworpen toestand

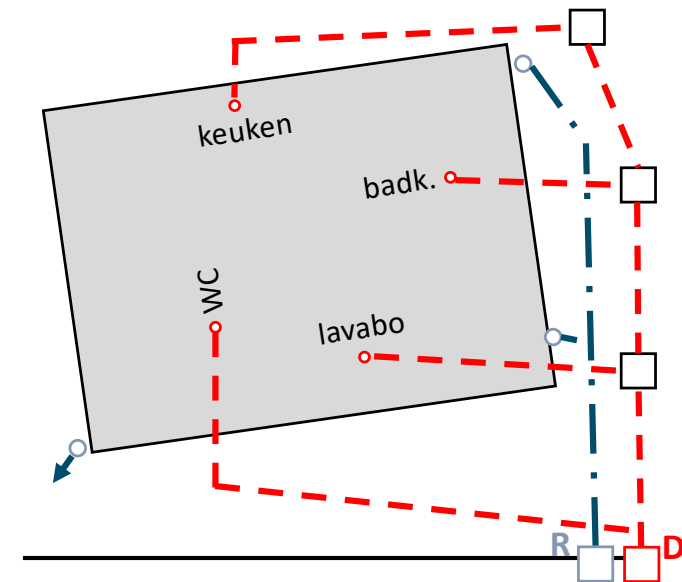

# Stappenplan voor RWA

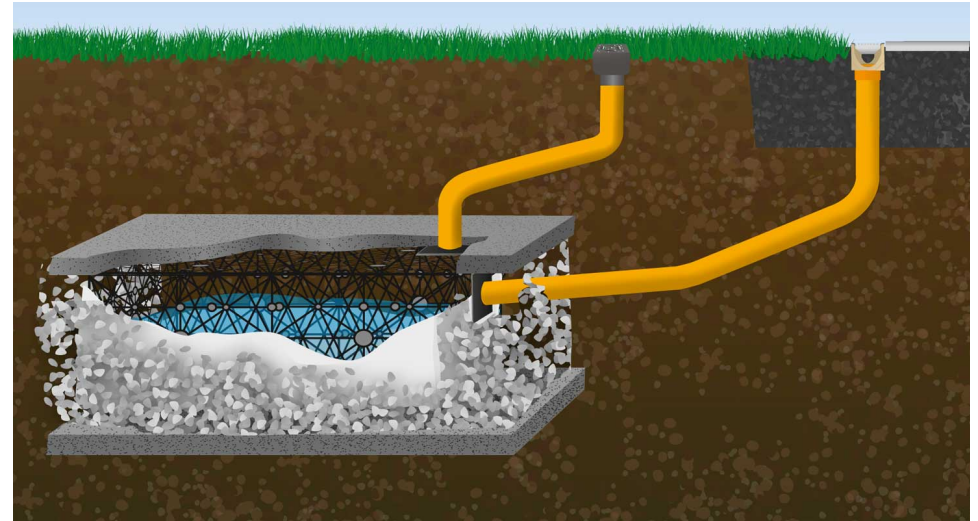
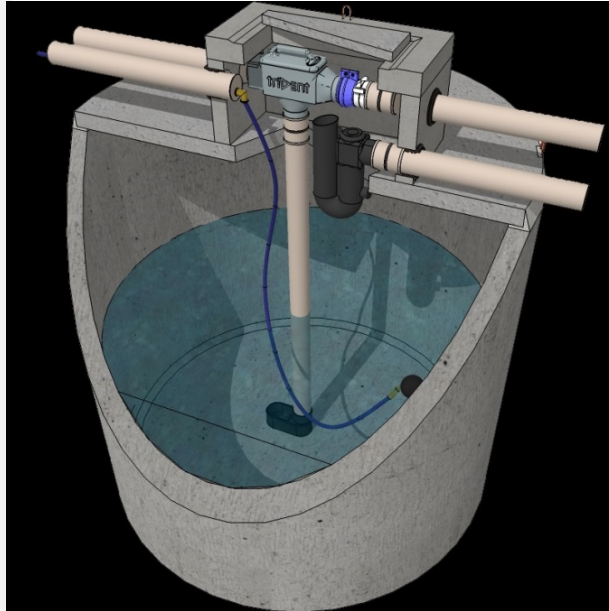



# Infiltratie kan ook eenvoudig



## Interessante informatie voor het plaatsbezoek

- Riolerings- of bouwplannen indien beschikbaar;
- Foto's van uitvoering;
- Ligging gas/water/elektriciteit;
- Huidige problemen met afvoer aangeven.

# *Uitvoering afkoppelingswerken*

- Ideaal NA plaatsing huisaansluitputjes
- Volgens het plan 'Ontworpen Toestand';
- Voor rekening van de burger;
- Subsidieberekening via website Fluvius;
  - Alles (facturen/bonnen) bewaren voor de keurder

# Keuring riolering na uitvoering afkoppelingswerken

- Andere keurder van Coconsulting BVBA;
- Uitvoering der werken volgens de regels van de kunst;
- Correcte scheiding: DWA en RWA gescheiden aansluiten;
- Opmaak as-builtplan & keuringsverslag
- Keuringen starten vanaf einde hoofdwerk



**GOEDGEKEURD**

  
**COCONSULTING**

# In de praktijk ?



OF



# Timing: wat zijn de volgende stappen?

Sep VANDIJCK

Agentschap Wegen en Verkeer, Communicatieverantwoordelijke



# Wat zijn de volgende stappen?

## Najaar 2020

- Afronden raming en goedkeuring ministerieel besluit

## Vanaf 2021

- Gesprekken met grondeigenaars door externe onderhandelaar
- Huisbezoeken afkoppelingsdeskundige
- Aanbestedingsprocedure aannemer
- Procedure omgevingsvergunning en openbaar onderzoek

## Medio 2022

- Start werken, onder voorbehoud

# Communicatie & Contact

Sep VANDIJCK

Agentschap Wegen en Verkeer, Communicatieverantwoordelijke





# Communicatie

## Kanalen

- Website [www.wegenenverkeer.be/kinrooi](http://www.wegenenverkeer.be/kinrooi)
- Digitale nieuwsbrief, pers
- Bewonersbrieven, e-mail, telefoon, plaatsbezoek
- Infosessie
- Gemeentekanalen
- Bereikbaarheidsadviseur

## Op belangrijke mijlpalen

- Start procedure Mathieu Rutten, externe onderhandelaar (vanaf dit najaar)
- Start werken met focus op minder hinder, fasering en bereikbaarheid (nog niet gekend)

# Contact

## Grondverwervingsprocedure:

- Mathieu Rutten, externe onderhandelaar

[Mathieu.rutten@telenet.be](mailto:Mathieu.rutten@telenet.be)

089 44 00 08

## Ontwerp en vergunningen

- Wegen en Verkeer Limburg

[wegen.limburg@vlaanderen.be](mailto:wegen.limburg@vlaanderen.be)

011 74 23 00

# Contact

## Afkoppelingsdeskundige Coconsulting

- Roger Lemmens

[roger@coconsulting.be](mailto:roger@coconsulting.be)

089 77 87 74

## Uitvoering: start werken

- Bereikbaarheidsadviseur

[bereikbaar.limburg@wegenenverkeer.be](mailto:bereikbaar.limburg@wegenenverkeer.be)

011 433 855

# Vragenronde

Stan BOLLEN – Wegen en Verkeer, Projectmanager

Sep VANDIJCK – Wegen en Verkeer, Communicatieverantwoordelijke

Jo BROUNS – Gemeente Kinrooi, Burgemeester

Jacky HERMANS – Gemeente Kinrooi, Technische Dienst

Ivo WOLFS – Arcadis, Projectleider

Mathieu RUTTEN – Externe onderhandelaar

Erik FRAEYS – Fluvius, Regio-ingenieur riolering



Online infosessies – Woensdag 18 en donderdag 19 november 2020

## N73 Breeërsteenweg, Kinrooi



**Bedankt voor uw aandacht! Vragen?  
Bereikbaar.limburg@wegenenverkeer.be**



**Vlaanderen**  
is wegen en verkeer